



**WALKER BAY**®

детская парусная флотилия  
**Флагман**

# Устройство

Инструкция  
по вооружению

**WALKER BAY 10 F Plus High Performance Sail Kit**



# Walker Bay Корпус

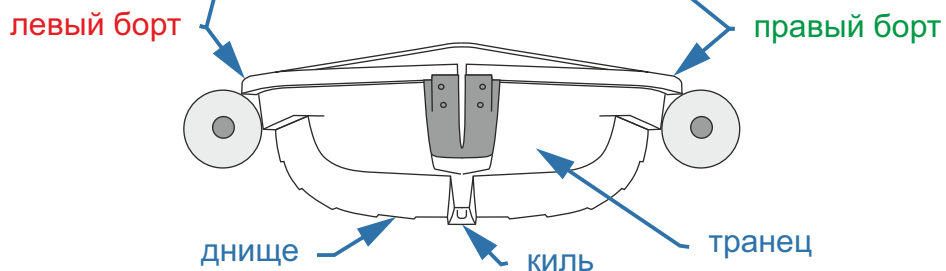
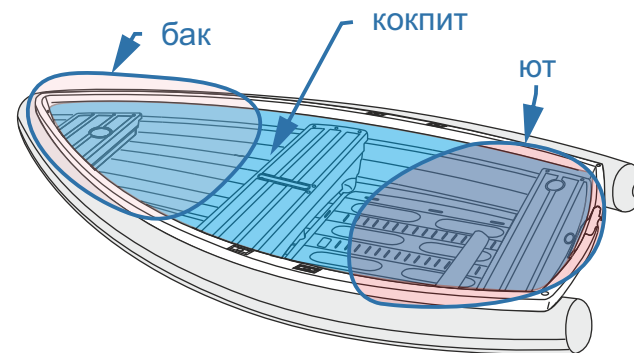
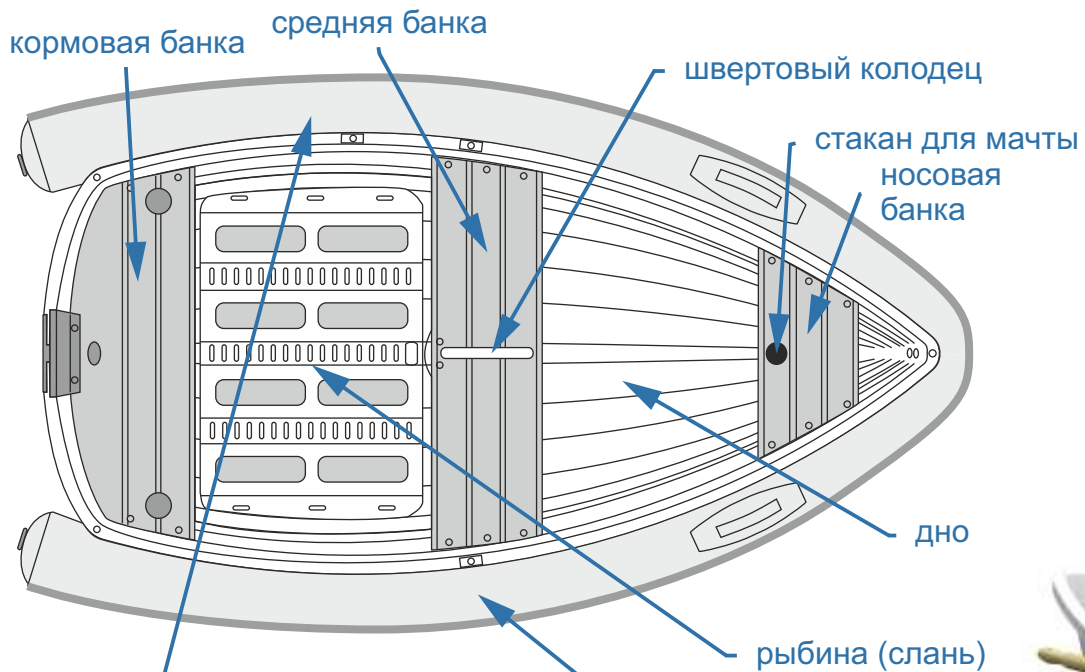
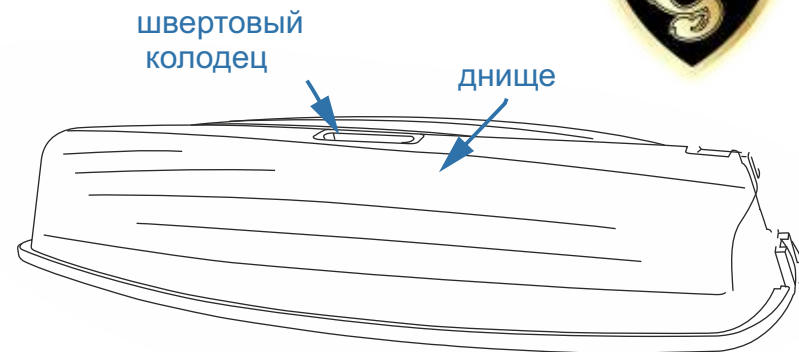
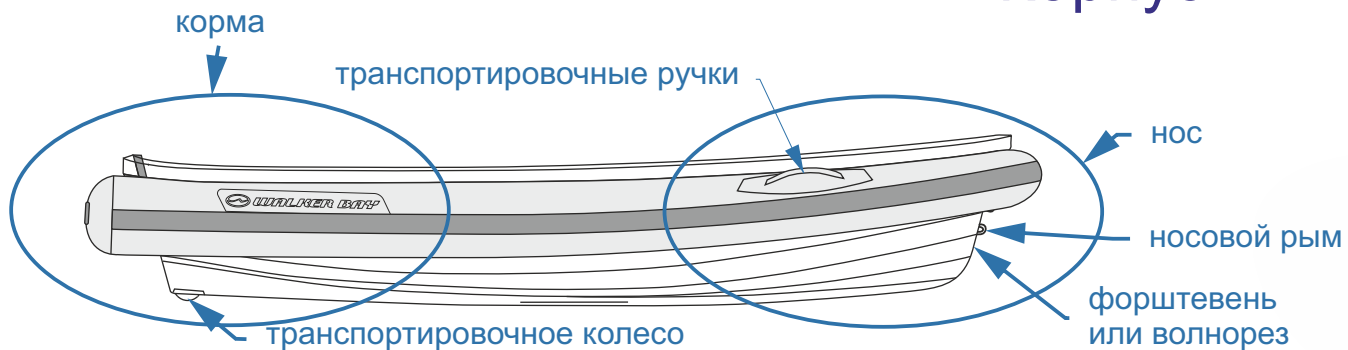

# Walker Bay Неподвижный рангоут Стоячий такелаж

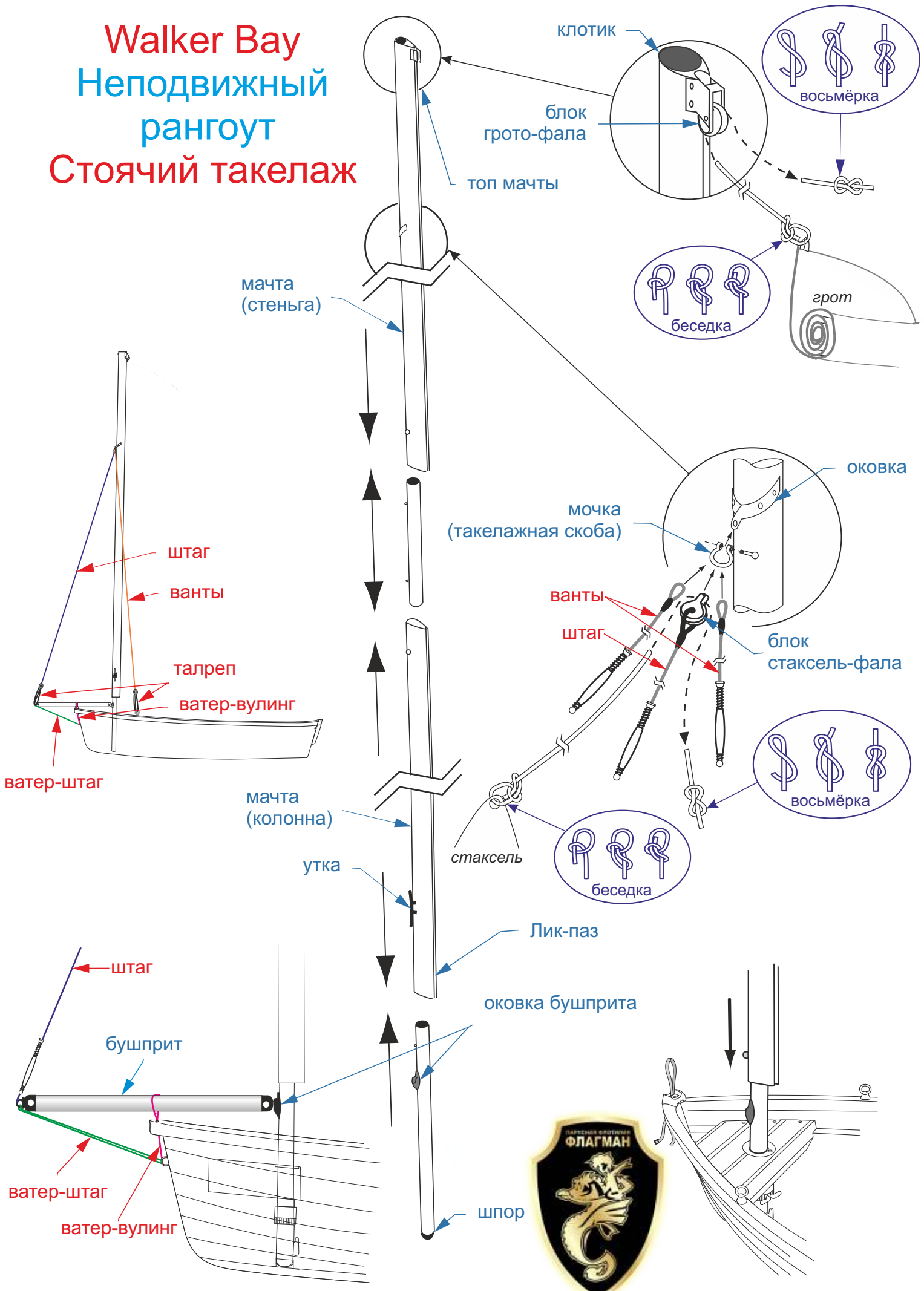





# Walker Bay

## Подвижный рангоут

### Гик (устройство)

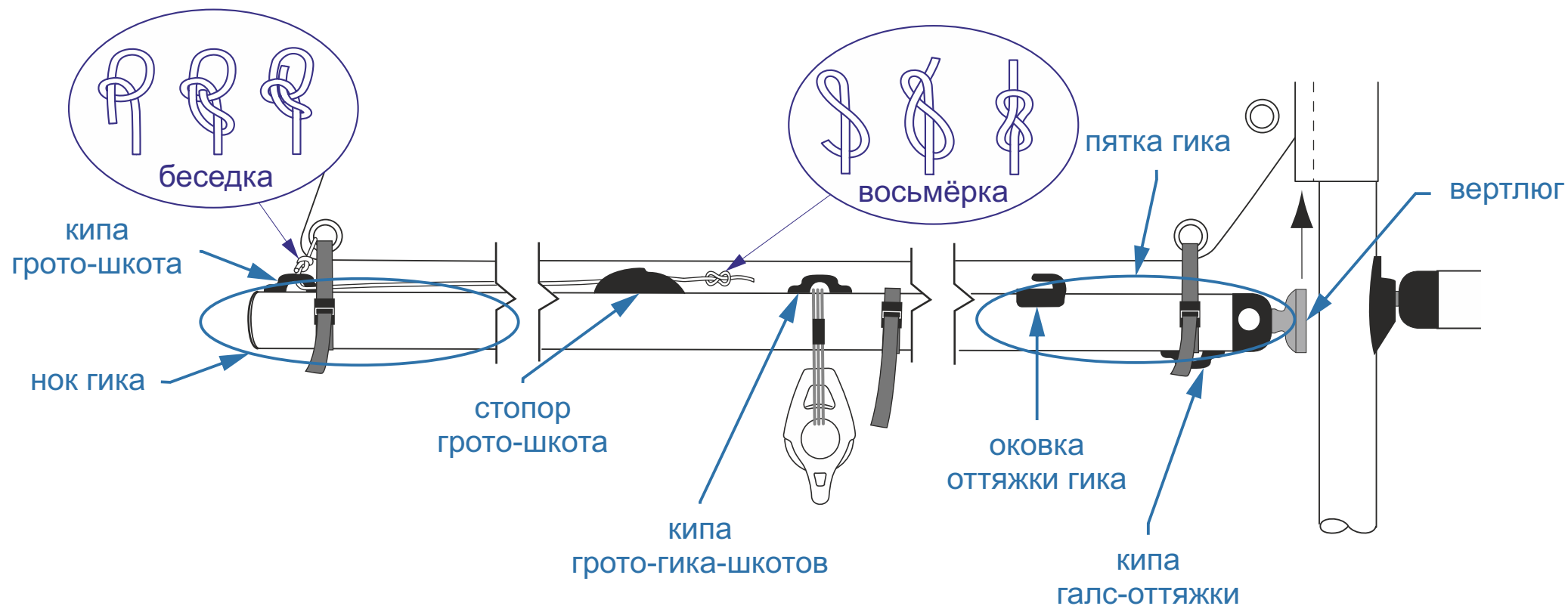

# Walker Bay Бегучий такелаж



беседка

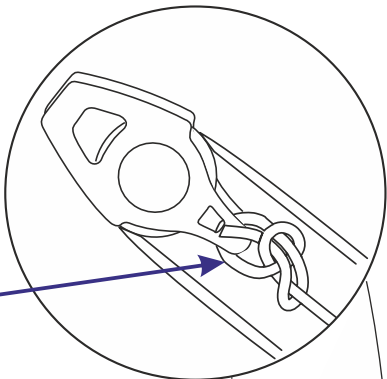

галс-оттяжка грота

оттяжка гика

стаксель шкоты  
проводим  
снаружи вант

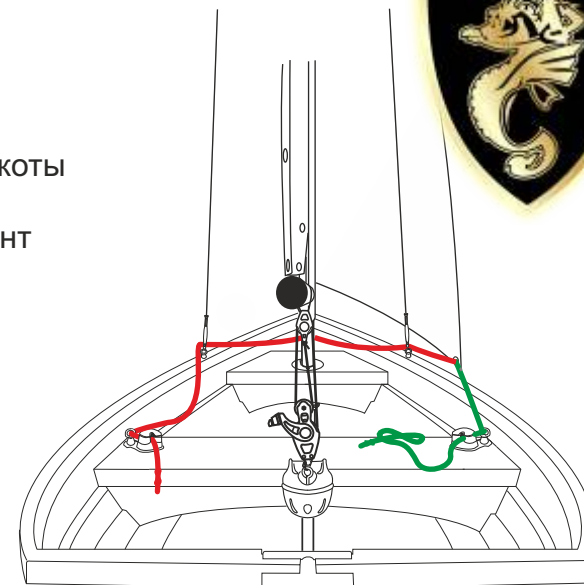

грото-шкот

стаксель-шкот  
левого борта

стаксель-шкот  
правого борта

грото-фал

грото-фал

утка

стаксель  
фал

грото-гика-шкот



восьмёрка

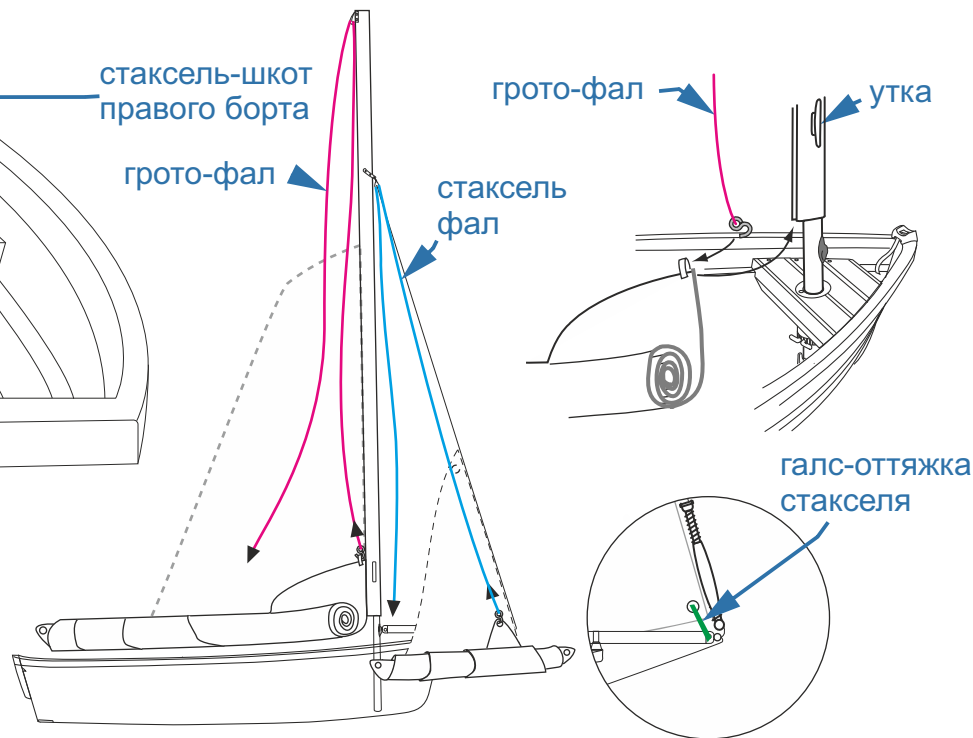

галс-оттяжка  
стакселя

# Walker Bay Паруса

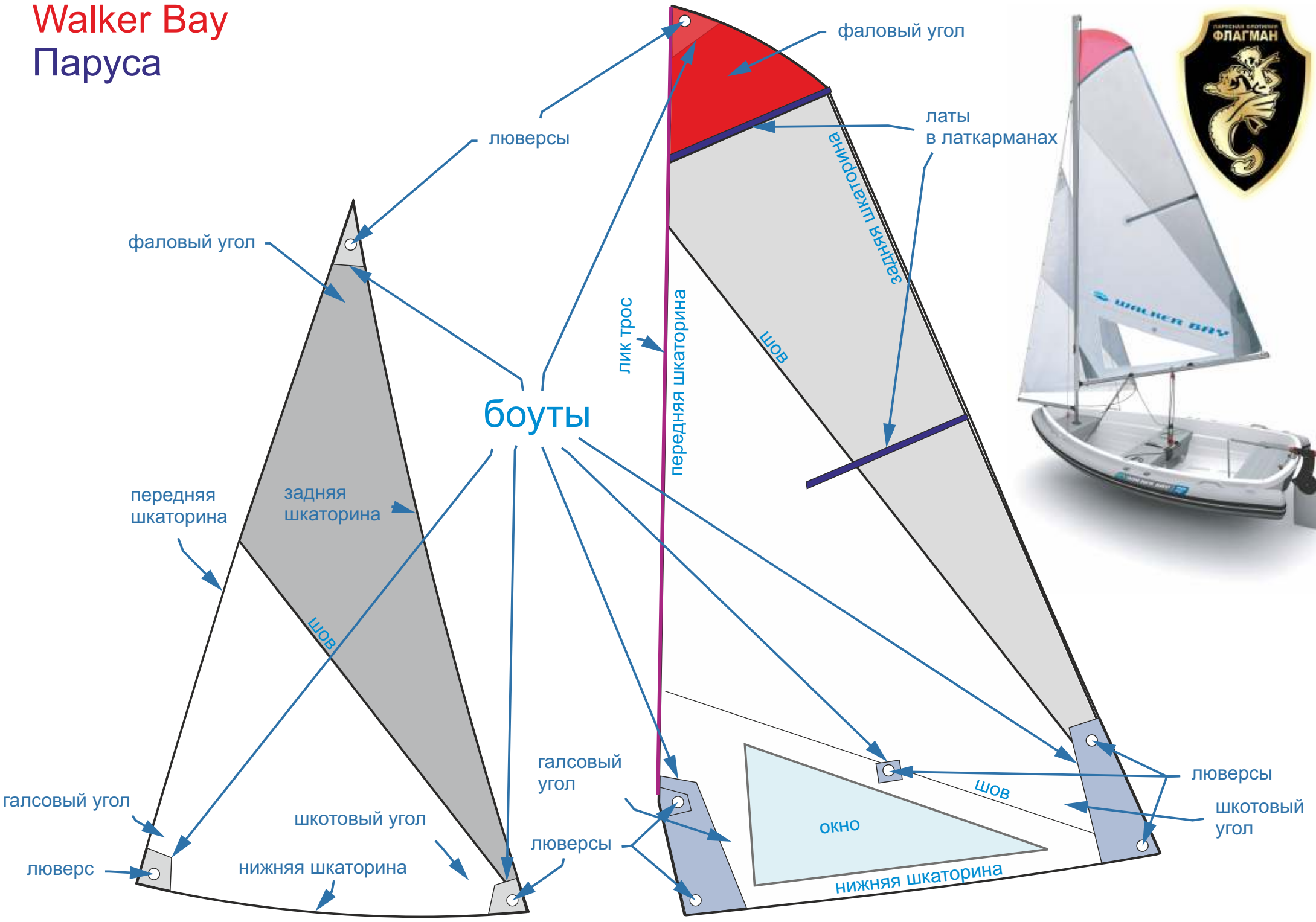

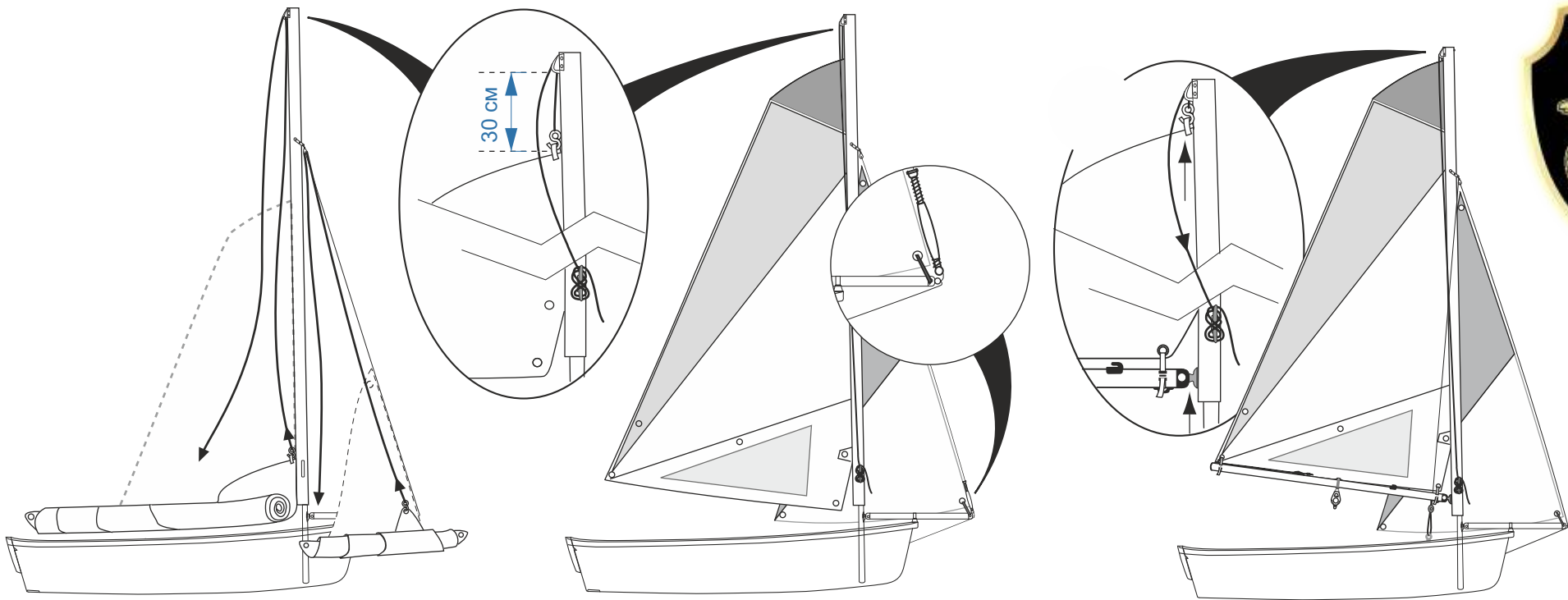

Поднимаем грот, заводя переднюю шкаторину (лик-трос) в лик-паз, до 30 см до топа. вставляем гик, добиваем грот до топа.

Чтобы набить оттяжку гика, нужно:

- поставить яхту в левентик (даже на берегу),
- выбрать «до упора» грото-гика-шкот.
- задать «втугую» оттяжку гика,
- растравить грото-гика-шкот.

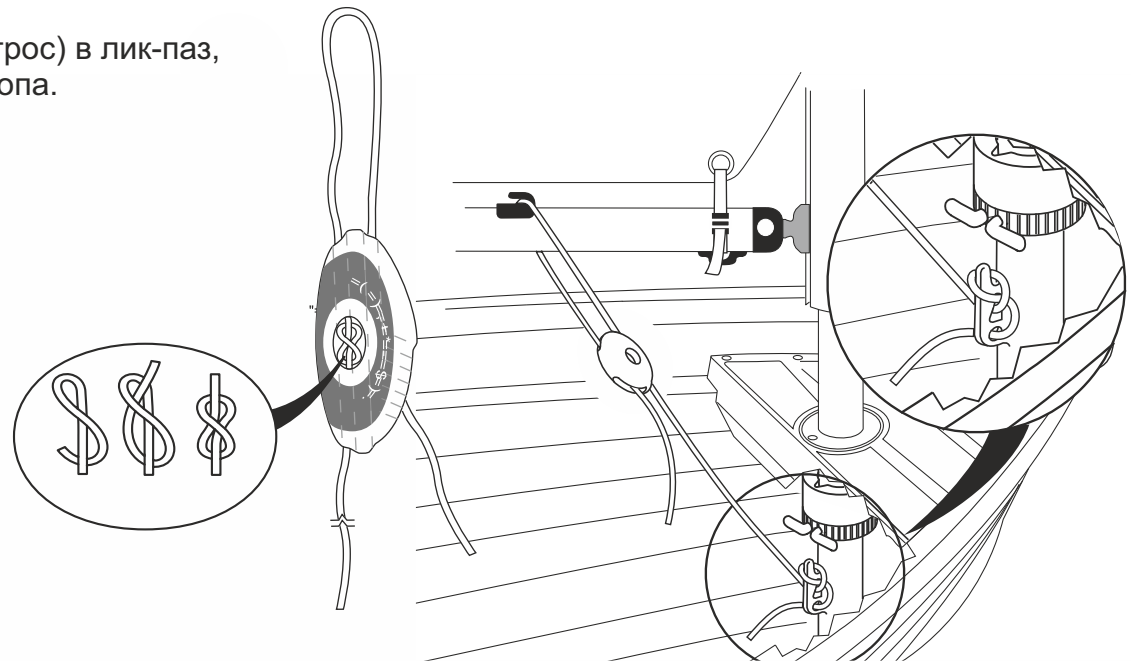

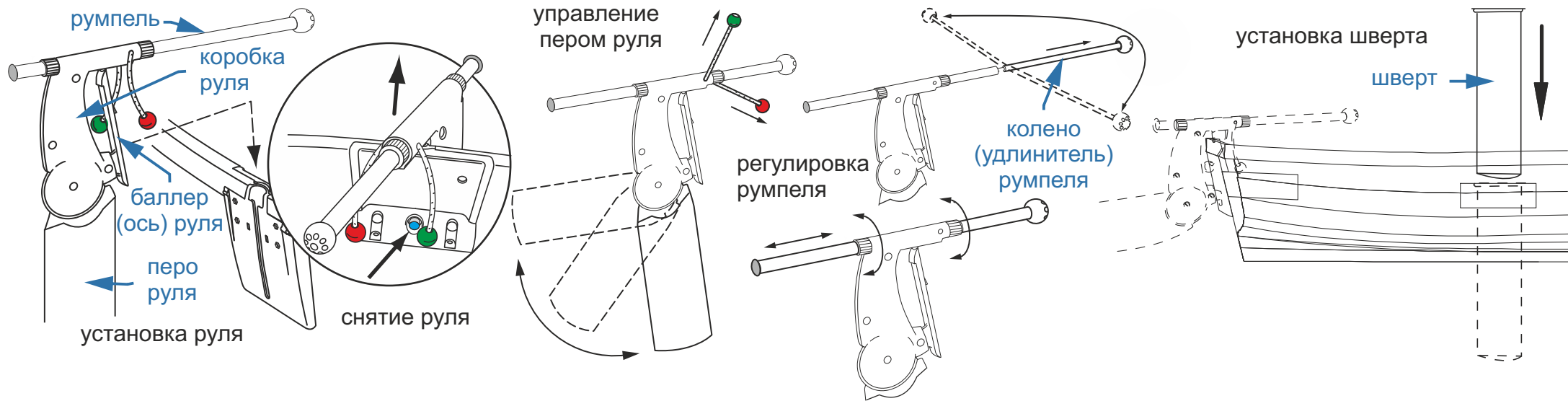

## Зарифливание грота

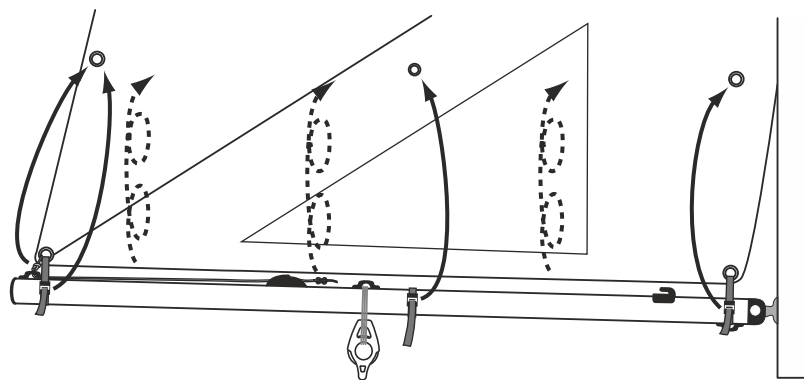
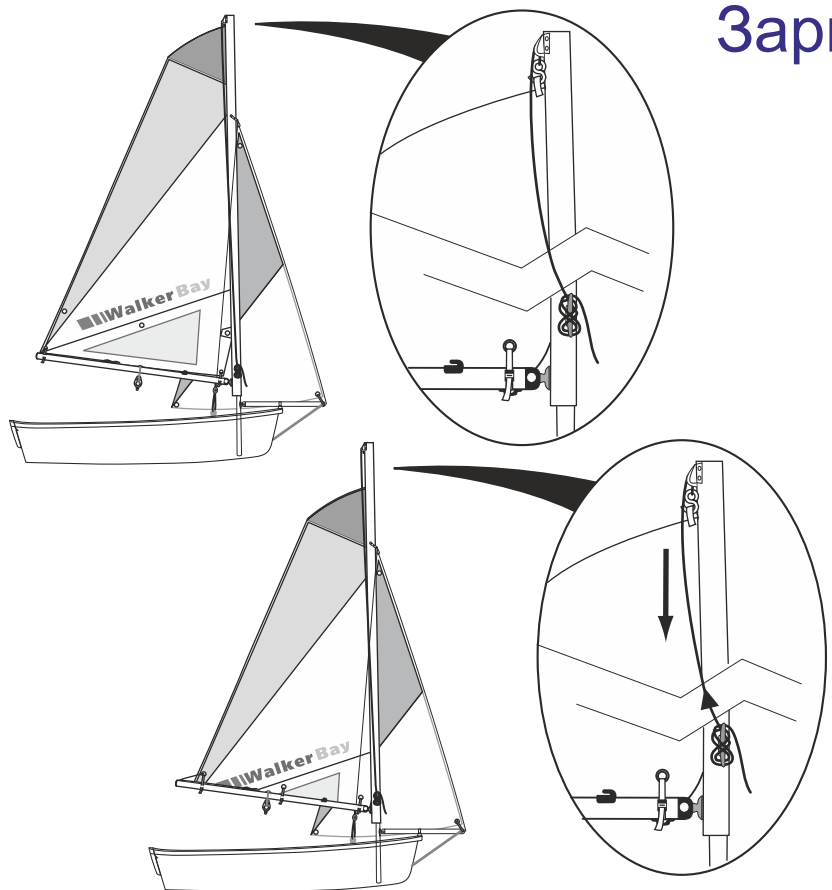

Для уменьшения кренящей силы, опустить зарифленный грот до нормального положения гика

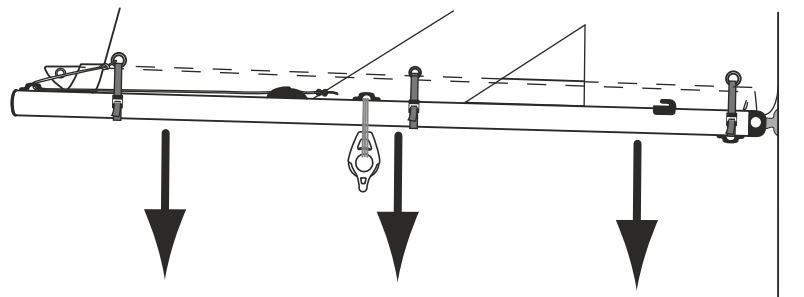



# Регулировка дифферента

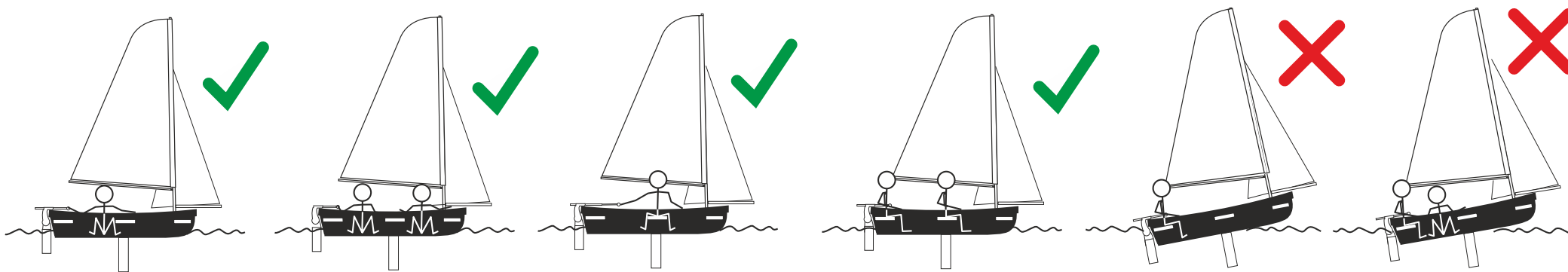

# Подъём яхты после оверкиля

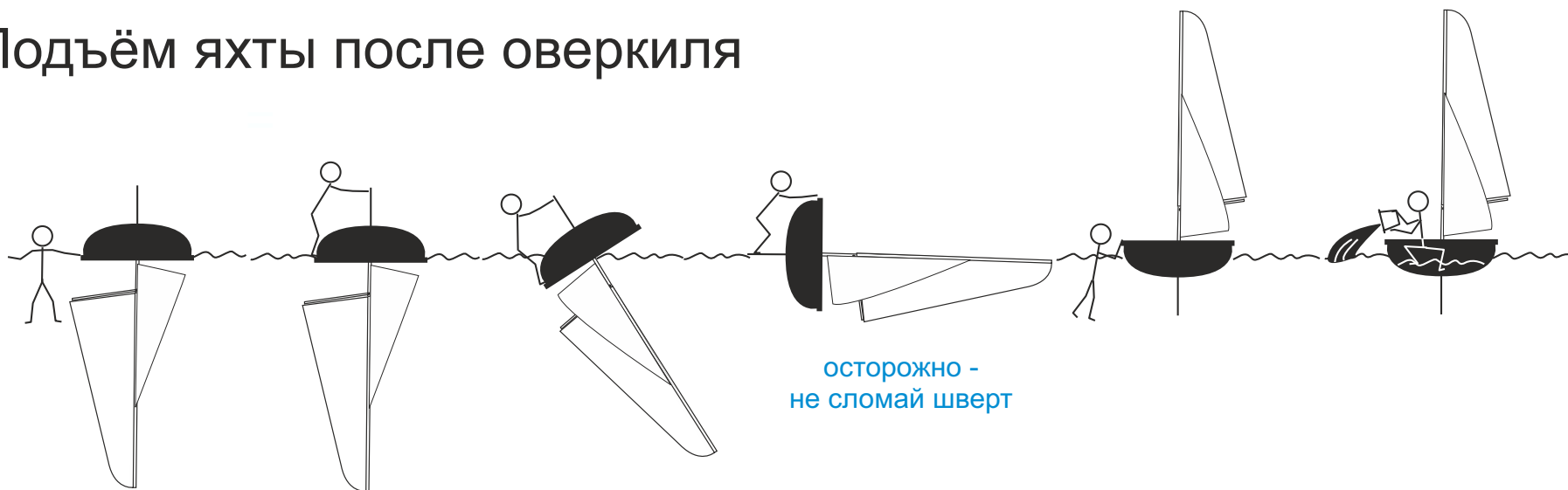

# Откренивание и работа на парусах

